

RAVAS-1

SYSTEME D'INDICATION DE CHARGE



REVOLUTIONNAIRE, BREVETE PAR LE LEADER EN PESAGE MOBILE

AUCUN COMPOSANT DU PESAGE DANS LES FOURCHES : PRATIQUEMENT INDESTRUCTIBLE

DIMENSIONS DES FOURCHES D'ORIGINE : ACCES FACILE AUX PALETTES BASSES ET AUX CONTENEURS

POUR DES CONTROLES DE POIDS SIMPLES : A BORD DES CAMIONS, A LA RECEPTION DES MARCHANDISES, POUR DETERMINER DES POIDS D'EXPEDITIONS, EVITER LES SURCHARGES

GRADUATION DE 5 KG, ERREUR MAXIMALE 0,8 % DE LA CAPACITE TOTALE : +/- 20 KG

LIVRE EN STANDARD AVEC UNE POMPE A DEBIT RAPIDE

ALIMENTE PAR 4 PILES STANDARD AA POUR 3000 PESAGES

FAIBLE CONSOMMATION D'ENERGIE : COUPURE AUTOMATIQUE

FONCTIONS

- ◆ Correction du zéro automatique et manuelle
- ◆ Pesage brut/net
- ◆ Touche tarage sur toute la capacité
- ◆ Messages d'erreurs à l'affichage
- ◆ Coupure automatique après 3 minutes de non-utilisation



Pesage uniquement à la hauteur de référence

RAVAS

DIMENSIONS

A	Longueur fourche	: 1150 mm
B	Largeur fourche	: 170 mm
C	Hauteur fourche minimum	: 83 mm
	Garde au sol	: 30 mm
D	Hauteur fourche maximale	: 205 mm
	Hauteur de levée	: 122 mm
E	Ecartement extérieur des fourches	: 520 mm
F	Hauteur de l'indicateur	: 545 mm

SPECIFICATIONS STANDARD

Capacité	: 2200 kg
Erreur maximale	: 0.8% de la capacité maximale
Affichage	: LCD, hauteur 18 mm
Clavier	: 1 touche de fonction/ fonction marche/arrêt
Classe de protection	: IP65
Roues de direction	: caoutchouc
Roues de charge	: polyuréthane, simples
Couleur	: rouge (RAL 3000), peinture époxy
Poids	: 58 kg
Alimentation	: 4 piles AA 1,5 V
Autonomie	: 3000 cycles de pesage de 3 minutes coupure automatique après 3 minutes
Pompe	: à débit rapide

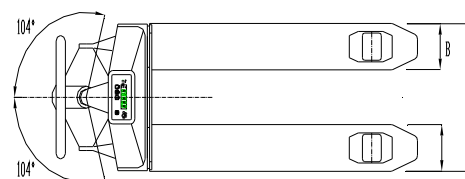
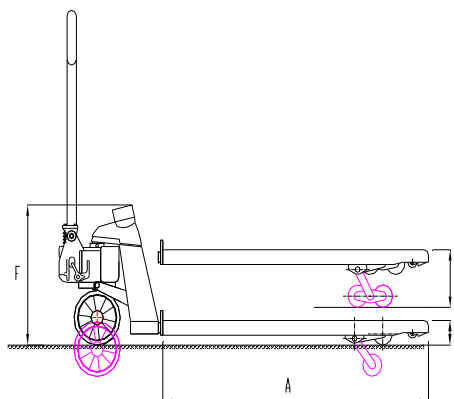

OPTIONS DU TRANSPALETTE

- Roues de charge tandem en polyuréthane

RAVAS

RAVAS Sarl

77, Avenue Jean Lebas
59150 WATTRELOS
FRANCE

☎ 03 20 66 10 60

📠 03 20 66 10 61

info.fr@ravas.com

www.ravas.com

Rev. 14.05.07